

Tolerância para medidas livres conforme (NBR ISO 2748-v)

Medida	Afastamento Admissível
De 0,5" até 3	-
Acima de 3 até 6	±0,5
Acima de 6 até 30	±1,0
Acima de 30 até 120	±1,5
Acima de 120 até 400	±2,5
Acima de 400 até 1000	±4,0
Acima de 1000 até 2000	±6,0
Acima de 2000 até 4000	±8,0

(*) Para dimensões nominais abaixo de 0,5 mm, o afastamento deve ser indicado para a dimensão nominal correspondente.

TABELA (TABLE) 01

CÓDIGO (CODE)	L (mm)	B (mm)
3286	101,6	101,6
3438	152,4	101,6
3287	177,8	101,6
1174	203,2	101,6
53650004	254	152,4
53650005	304,8	152,4
53650006	355,6	152,4
514	406,4	152,4
515	406,4	406,4
3508	457,2	457,2
4123	457,2	457,2
516	457,2	152,4
3509	508	508
1236	558,8	152,4
2284	660,4	152,4

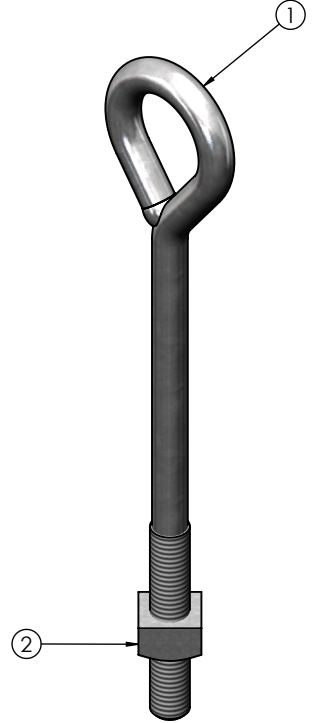
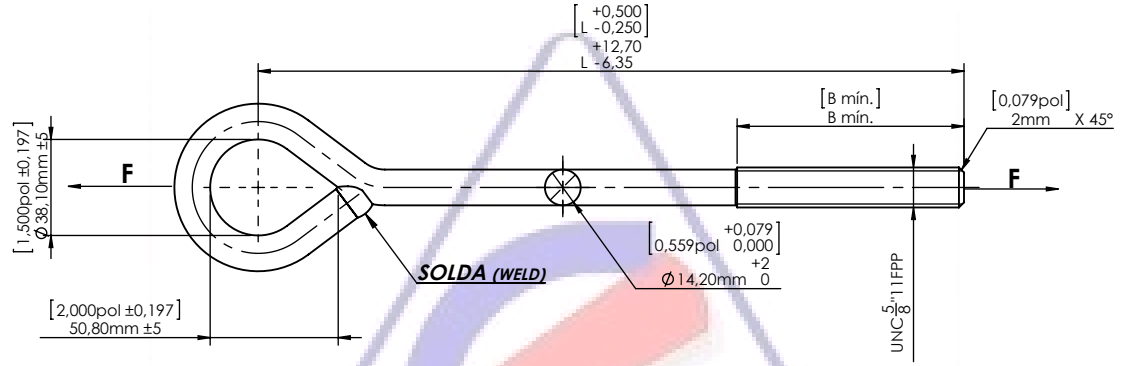

Notas (Notes):

1. Marcar "MC" mês e ano de fabricação em alto ou baixo relevo de forma indelével.
Mark "MC" month and year of manufacturing high or low relief and indelibly.
2. Resistência mecânica (Mechanical strength):
- Não especificada.
- A properly installed anchor rod must support an effort to pull "F" 3200daN in minimum, without producing any permanent deformation and 5000daN at least without rupture.

ITEM	QUANTIDADE (QUANTITY)	DESENHO (DRAWING)	DESCRIÇÃO	DESCRIPTION	MATERIAL	CÓD. COMPL
1	1	PMEX012-CO-001	PARAFUSO OLHAL UNC5/8"	EYE BOLT 5/8"	AÇO NBR 7007 - (MR 250) / STEEL ASTM A36	AS TABLE 01
2	1	PMEX020-013 - PO. Q. 5-8" - 0,9843 x 0,625mm	PORCA QUADRADA UNC 5-8" x 0,9843 x 0,625	SQUARE NUT UNC 5-8" 0,625 x 0,9843	AÇO NBR 7007 - (MR 250) / STEEL ASTM A36	300301



MILANO ESTRUTURAS METÁLICAS LTDA.
CRICIÚMA - SC - BRASIL

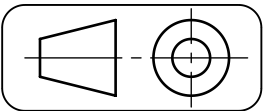

DESCRIÇÃO: P. OLHAL UNC 5/8"/ PO. QUADR.
(DESCRIPTION): UNC5/8" OVAL EYEBOLT

PESO (Ka):
(WEIGHT)

TRATAMENTO: ZINCAR A QUENTE CONFORME NORMAS ABNT-NBR 6323.
(TREATMENT): HOT DIP GALVANIZING ACCORDING TO ASTM A-143 AND A-153

DESENHADO POR:
(DESIGNED BY): LUCASBIAVA

DESENHADO EM:
(DESIGNED IN): 09/07/2012

FORMATO:
(FORMAT): A4

MATERIAL: CONFORME LISTA DE MATERIAIS
(MATERIAL): STEEL ASTM A36

VERIFICADO POR:
(CHECKED BY): JULIANO

VERIFICADO EM:
(CHECKED IN): 17/08/2012

DESEN:
(DRAWING)

OBSERVAÇÕES: A PEÇA DEVE SER ISENTA DE REBARBAS E CANTOS VIVOS
(NOTES): THE PIECE SHOULD BE FREE OF BURRS AND SHARP EDGES

APROVADO POR:
(APPROVED BY): JULIANO

APROVADO EM:
(APPROVED IN): 17/08/2012

CÓDIGO:
(CODE): AS TABI



"ESSE DESENHO FOI DESENVOLVIDO EM SISTEMA CAD. NÃO PODE SER ALTERADO MANUALMENTE."